

Designed in Great Britain
Made in China

the little
Green Sheep®

FOLDING STAND

Conforms to standard BS EN 1466: 2014

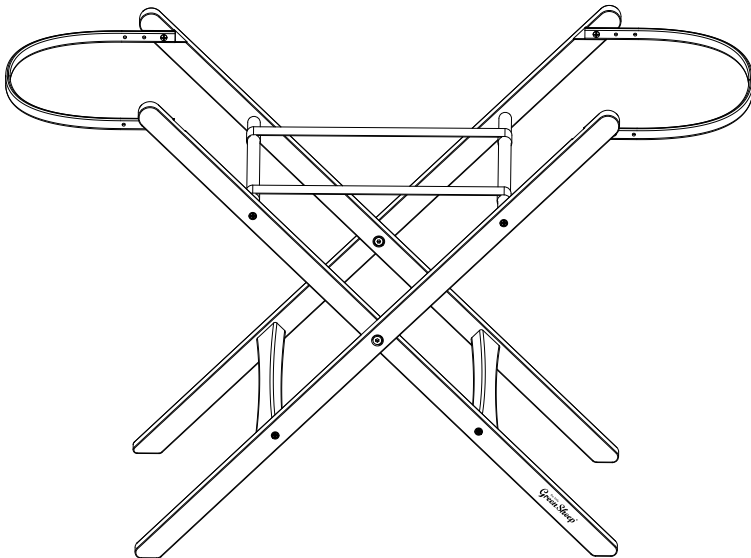

For any help, assistance or guidance
please call The Little Green Sheep team
Tel: 0800 028 4133 | +44 (0)1789 734 020
Email: hello@thelittlegreensheep.co.uk

thelittlegreensheep.co.uk

IMPORTANT – READ THE INSTRUCTIONS CAREFULLY BEFORE USE AND KEEP FOR FUTURE REFERENCE. **WICHTIG** – LESEN SIE

DIE ANLEITUNG VOR GEBRAUCH SORGFÄLTIG DURCH UND BEWAHREN SIE SIE ZUM SPÄTEREN NACHSCHLAGEN AUF.

IMPORTANTE – LEA ATENTAMENTE LAS INSTRUCCIONES ANTES DE USAR Y CONSERVELAS PARA REFERENCIA FUTURA.

IMPORTANT – LISEZ LES INSTRUCTIONS ATTENTIVEMENT AVANT L'UTILISATION ET CONSERVEZ-LES POUR CONSULTATION

ULTÉRIEURE. **VAŽNO** – PRIJE UPOTREBE PAŽLJIVO PROČITAJTE UPUTE I ZADRŽITE IH ZA UBUDUĆE. **BELANGRIJK** – LEES

ZORGVULDIG DE INSTRUCTIES VOOR GEBRUIK EN BEWAAR DEZE VOOR TOEKOMSTIGE REFERENTIE. **IMPORTANTE**

– LEIA AS INSTRUÇÕES CUIDADOSAMENTE ANTES DE UTILIZAR E GUARDE-AS PARA REFERÊNCIA FUTURA.

تنبيه مهم: اقرأ التعليمات بعناية قبل الاستخدام واحفظها للرجوع إليها في المستقبل

PARTS

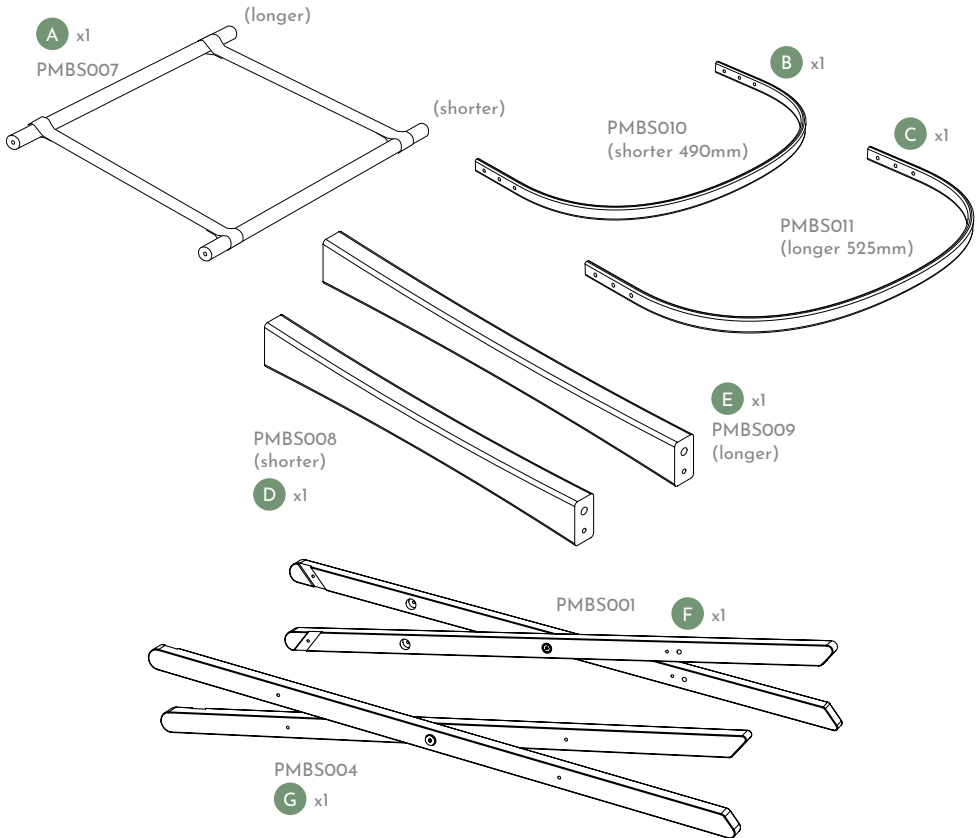

PMBS013



H 50mm x8

PMBS015



I 14mm x4

PMBS016



J Ø6 30mm x4

ASSEMBLY



25 Minutes



x1



1

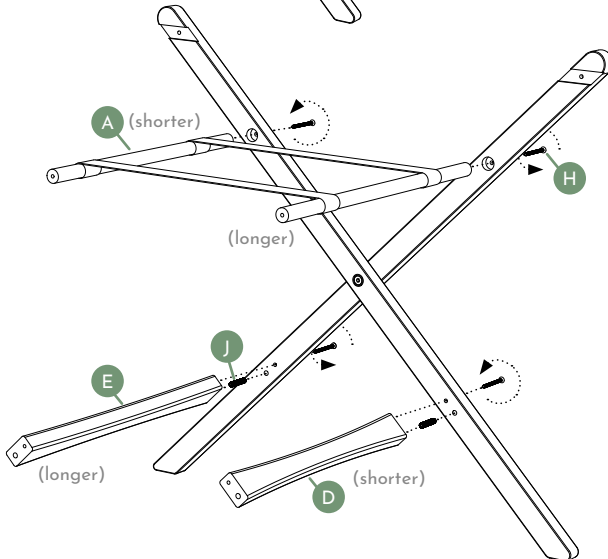
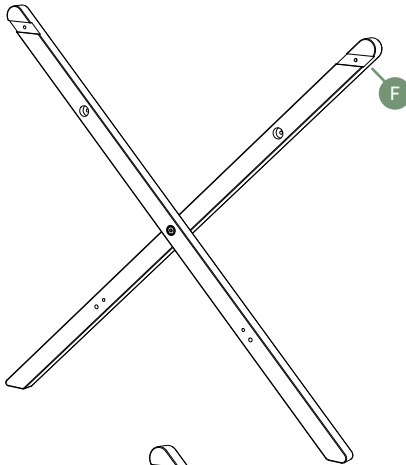

2

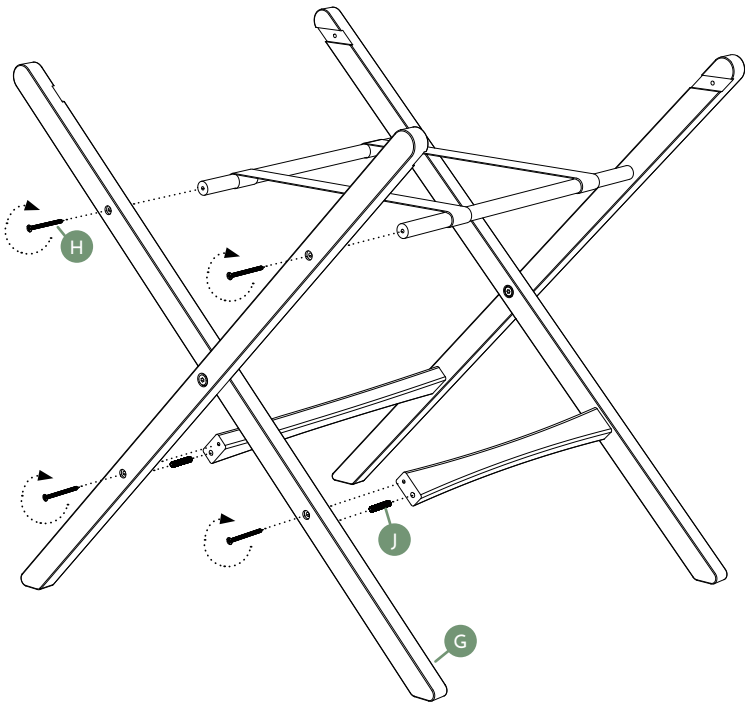

3



EN Place basket onto stand and adjust the straps accordingly to create a snug fit. **DE** Stellen Sie den Korb auf den Ständer und passen Sie die Riemen entsprechend an, um einen festen Sitz zu erreichen. **ES** Coloque la cesta sobre el soporte y ajuste las correas en consecuencia para crear un ajuste firme. **FR** Placez le couffin sur le support et ajustez les sangles en conséquence pour qu'il soit correctement installé. **HR** Košaru postavite na postolje i podesite remene kako bi se košara dobro prijanjala. **NL** Plaats de mand op de standaard en stel de riemen zodanig af dat de mand er mooi in past. **PT** Colocar a alcofa no suporte e ajustar as alças em conformidade para criar um ajuste mais confortável. **AR** ضع السلة على الحامل وعدّل الأحزمة بحيث تحتضن السلة وتثبتها

EN • Conforms to BS EN 1466: 2014.

- Your child's safety is your responsibility.
- **WARNING:** Keep the plastic bag away from children to avoid suffocation.
- **WARNING:** This product is suitable only for a child who cannot sit up unaided, roll over and cannot push itself up on its hands and knees.
- **WARNING:** Only use on a firm, horizontal level and dry surface.
- **WARNING:** Do not let other children play unattended near the carry cot / moses basket and stand.
- **WARNING:** Do not use if any part of the stand is broken, torn or missing.
- Use only replacement or approved parts from the Green Sheep Group Limited.
- **WARNING:** Maximum recommended weight of child is 9KG (20lbs).
- **WARNING:** Do not place near an open fire or other source of strong heat.
- **WARNING:** Be aware of the risk of open fire and other sources of strong heat, such as electric bar fires, gas fires etc.in the near vicinity of the product.
- **IMPORTANT:** Please make sure when assembling the stand that the pre-drilled guide holes in each component are lined up and that the screws are located carefully into the holes before tightening. Regularly hand tighten all screws, avoiding over-tightening as this may cause cross-threading and damage.
- When the stand is not in use, it shall be stored away from children.
- Dispose of all packaging safely before use.
- Store away from direct heat, or away from places of extreme temperature fluctuations such as roof attics, by outside walls, or near single glazed windows.
- The stand is designed for use with a palm or wicker moses basket with minimum / maximum top edge dimensions of 730mm - 835mm in length, and base edge dimensions of 300mm to 330mm in width.
- This product is made using natural materials and may be affected by extremely dry, humid, or damp conditions.

CLEANING INSTRUCTIONS

- Clean with a warm, slightly damp cloth. Do not use abrasives or harsh detergents.

ES • Conforme a BS EN 1466: 2014.

- La seguridad de su hijo es responsabilidad suya.
- **ADVERTENCIA:** Mantenga la bolsa de plástico apartada de los niños para evitar la asfixia.
- **ADVERTENCIA:** Este producto solamente es apto para niños que no sean capaces de erguirse sin ayuda, rodar por el suelo ni apoyarse sobre sus pies y manos.
- **ADVERTENCIA:** usar solo sobre una superficie firme, horizontal y seca.
- **ADVERTENCIA:** No deje que otros niños jueguen cerca del capazo / moisés y del soporte sin vigilancia.
- **ADVERTENCIA:** no utilizar si alguna parte del soporte faltase o estuviese rota o desgarrada.
- Utilizar solo piezas de sustitución o aprobadas por Green Sheep Group Limited.
- **ADVERTENCIA:** Maximo peso recomendado 9kg (20lbs).
- **ADVERTENCIA:** No colocar cerca de llamas abiertas u otra fuente de calor fuerte.
- **ADVERTENCIA:** Tenga en cuenta el riesgo que supone la presencia de una hoguera o de cualquier otra fuente de calor elevado como calefactores de resistencia, cocinas de gas, etc. en las proximidades del producto.
- **IMPORTANTE:** Al montar el soporte, asegúrese de que los orificios guía pretaladrados en cada componente estén alineados y que los tornillos se encuentren debidamente colocados en los orificios antes de apretarlos. Apretar periódicamente a mano todos los tornillos, evitando apretarlos de más, ya que esto podría provocar que se dañen las roscas y otros desperfectos.
- Si no va a utilizar un soporte, guárdelo lejos del alcance de los niños.
- Antes de usarlo, deseche de manera segura todo el material de embalaje.
- Almacene lejos de fuentes de calor directo o de lugares con fluctuaciones de temperatura extremas como áticos, paredes externas, o cerca de ventanillas de cristal simple.
- El soporte está diseñado para uso con un moisés de mimbre o de palma con unas dimensiones mínimas / máximas del borde superior de 730 mm - 835 mm de longitud, y dimensiones del borde de base de 300 mm a 330 mm de ancho.
- Este producto ha sido fabricado empleando materiales naturales, y podría verse afectado si se somete a condiciones extremadamente secas o húmedas.

INSTRUCCIONES DE LIMPIEZA

- Límpiase con un paño ligeramente humedecido con agua tibia. No utilice productos abrasivos ni detergentes fuertes.

- Sigurnost vašeg djeteta vaša je odgovornost.
- **UPOZORENJE:** Kako bi se izbjegao rizik od gušenja, plastičnu vrećicu držite izvan dohvata djece.
- **UPOZORENJE:** Ovaj je proizvod prikladan samo za dijete koje ne može samostalno uspravno sjediti, prevrnuti se i ne može se osloniti na vlastite ruke i koljena.
- **UPOZORENJE:** upotrebljavati isključivo na čvrstoj, vodoravnoj i suhoj površini.
- **UPOZORENJE:** Ne dopustite drugoj djeci da se igraju bez nadzora u blizini dječjeg krevetića/kolijevke i stalka.
- **UPOZORENJE:** ne koristite ako je bilo koji dio postolja slomljen ili pokidan ili ako bilo koji dio nedostaje.
- Koristite se samo onim zamjenskim dijelovima koje je isporučila tvrtka Green Sheep Group Limited ili dijelovima koje je ona odobrila.
- **UPOZORENJE:** Maksimalna preporučena težina djeteta je 9kg (20lbs)
- **UPOZORENJE:** Ne postavljajte u blizini otvorenog plamena ili drugih izvora snažne topline.
- **UPOZORENJE:** Provjerite postoji li opasnost od otvorenog plamena i drugih izvora jake topline, kao što su požari na električnim uređajima, požari uzrokovani plinom itd. u blizini proizvoda.
- **VAŽNO:** Prilikom sastavljanja pripazite da su unaprijed izbušene rupe vodilice svake komponente poravnate te da su vijci pažljivo umetnuti u rupe prije stezanja. edovito ručno zatežite sve vijke, izbjegavajući pretjerano zatezanje jer to može uzrokovati ukrštanje i oštećenja.
- Kada se stalak ne koristi, čuvajte ga dalje od domašaja djece.
- Svu ambalažu zbrinite na siguran način prije upotrebe.
- Pohranite dalje od izvora direktne topline ili mjesta s ekstremnim temperaturnim promjenama, kao što su krovni tavani, uz vanjske zidove ili u blizini prozora s jednoslojnim staklom.
- Stalak je dizajniran za upotrebu s kolijevkom od palmi ili pletenog pruča s minimalnim/maksimalnim dimenzijama gornjeg ruba od 730 mm – 835 mm dužine i dimenzijama donjeg ruba od 300 mm do 330 mm širine.
- Ovaj je proizvod izrađen od prirodnih materijala i na njega mogu utjecati izrazito suhi i vlažni uvjeti.

UPUTE ZA ČIŠĆENJE

- Očistite toplom, lagano vlažnom krpom. Nemojte upotrebljavati abrazivna sredstva ili agresivne deterdžente.

سلامة طفلك مسؤوليتك

تحذير: يُحفظ الكيس البلاستيكي بعيداً عن متناول الأطفال لتجنب تعرضهم للاختناق

تحذير: هذا المنتج مناسب فقط للأطفال الذين لا يمكنهم الجلوس في وضع منتصب بدون مساعدة، ولا يمكنهم الانقلاب أو دفع أنفسهم للأعلى على الديدن والركبتين

تحذير: لا تضعه إلا على سطح جاف وثابت في مستوى أفقي

تحذير: لا تدعي الأطفال الآخرين يلعبون دون رقابة بالقرب من سرير الأطفال أو سلة موسى أو الحامل

تحذير: لا تستخدم أي جزء من الحامل إذا كان مكسوراً أو ممزقاً أو ناقصاً

لا تستخدم الأقطع الاستبدال التي توفرها مجموعة Green Sheep المحدودة، أو الحائزّة على اعتمادها

يجب ألا يتجاوز وزن الطفل 9 كغ 20 رطل

لا تضع المنتج على مقربة من نيران مشتعلة أو من مصدر آخر للحرارة الشديدة

تحذير: انتبه إلى خطر اللهب المكشوف ومصادر الحرارة القوية الأخرى، مثل الدفايات الكهربائية ودفايات الغاز وما شابه إذا تواجدت بالقرب المنتج

تنبيه مهم: عند تجميع الحامل، يُرجى التأكد من أنّ فتحات الدليل المثقوبة مسبقاً في كلّ قطعة بمحاذاة بعضها البعض وأنّ البراغي وُضعت بدقة في الفتحات قبل ربطها

يجب ربط جميع المسامير يدوياً بانتظام، مع تجنب الإفراط في إحكام ربطها لأن ذلك قد يؤدي إلى دخول المسامير في بعضها وانكسارها

في حالة عدم استخدام الحامل، يجب تخزينه بعيداً عن متناول الأطفال

يجب حفظ المنتج بعيداً عن مصادر الحرارة المباشرة والأماكن التي تواجه تقلبات كبيرة في درجة الحرارة مثل السندرات، الجدران الخارجية، أو قرب النوافذ الزجاجية غير المعزولة

جرى تصميم الحامل للاستخدام مع سلة موسى المجدولة من النخيل أو 730 مم -

835 مم في الطول، وأبعاد حافة القاعدة من 300 مم إلى 330 مم في العرض

صُنِعَ هذا المنتج باستخدام مواد طبيعية وقد يتأثر بظروف الجفاف أو الرطوبة أو الليل الشديدة

تعليمات التنظيف

يُنظف المهده بقطعة قماش دافئة ومبللة قليلاً. ولا يجب استخدام المواد الكاشطة أو المنظفات القوية

NL • Is in overeenstemming met BS EN 1466: 2014.

- U bent verantwoordelijk voor de veiligheid van uw kind.
- **WAARSCHUWING:** Houd de plastic zak uit de buurt van kinderen om verstikking te voorkomen.
- **WAARSCHUWING:** dit product is alleen geschikt voor een kind dat nog niet zelfstandig recht p kan zitten of kan omrollen en zichzelf niet kan ondersteunen op handen en knieën.
- **WAARSCHUWING:** gebruik dit product alleen op een stevig, horizontaal en droog oppervlak.
- **WAARSCHUWING:** laat andere kinderen niet zonder toezicht spelen in de buurt van de draagmand/ wiegmand en standaard.
- **WAARSCHUWING:** gebruik de standaard niet als een van de onderdelen ervan gebroken of gescheurd is of ontbreekt.
- Gebruik alleen vervangende onderdelen of goedgekeurde onderdelen van Green Sheep Group Limited.
- **WAARSCHUWING:** Maximum aanbevolen gewicht van het kind 9kg (20lbs).
- **WAARSCHUWING:** Plaats het product niet in de buurt van open vuur of een andere sterke hittebron.
- **WAARSCHUWING:** houd rekening met het gevaar van open vuur en andere hittebronnen, zoals elektrische kachels, gaskachels etc. in de nabijheid van het product.
- **BELANGRIJK:** Zorg er bij het monteren van de standaard voor dat de voorgeboorde gaten in elk onderdeel overeenkomen en dat de schroeven correct in de gaten worden geplaatst alvorens deze aan te draaien. Draai regelmatig handmatig alle schroeven aan. Draai ze niet te vast, dit zou het schroefdraad anders kunnen vervormen en beschadigen.
- Wanneer de standaard niet in gebruik is, moet deze buiten bereik van kinderen worden opgeborgen.
- Werp alle verpakkingen veilig weg vóór gebruik.
- Niet opbergen in de directe nabijheid van een warmtebron, of in een ruimte met extreme temperatuurschommelingen zoals op een zolder onder het dak, tegen een buitenmuur of in de buurt van een raam met enkele beglazing.
- De standaard is ontworpen voor gebruik met een wiegmand van riet of palmblad met de volgende minimale en maximale afmetingen: 730 mm - 835 mm lengte aan de bovenkant en 300 mm en 330 mm breedte aan de onderkant.
- Dit product is gemaakt met natuurlijke materialen die mogelijk worden beïnvloed door extreem droge of vochtige omstandigheden.

REINIGINGSINSTRUCTIES

- Reinig met een warme, licht vochtige doek. Gebruik geen schuurmiddelen of agressieve schoonmaakmiddelen.

FR • Conforme à la norme BS EN 1466 : 2014.

- Vous êtes responsable de la sécurité de votre enfant.
- **AVERTISSEMENT !** Gardez le sac plastique hors de portée des enfants pour éviter les accidents par étouffement.
- Vous êtes responsable de la sécurité de votre enfant.
- **AVERTISSEMENT !** Ce produit convient uniquement à un enfant qui ne peut pas s'asseoir sans aide, se retourner et ne peut pas se relever sur les mains et les genoux.
- **AVERTISSEMENT !** À n'installer que sur une surface de niveau et sèche.
- **AVERTISSEMENT !** Ne pas laisser d'autres enfants jouer sans surveillance à proximité de la nacelle / couffin de Moïse et du support.
- **AVERTISSEMENT !** N'utilisez pas le couffin si une pièce du porte-couffin est cassée, fendue ou manquante.
- Utilisez uniquement les pièces de rechange ou des pièces approuvées par Green Sheep Group Limited.
- **AVERTISSEMENT !** Poids maximal recommandé de l'enfant 9 kg (20lbs).
- **AVERTISSEMENT !** Ne pas installer le porte-couffin à proximité d'un feu ouvert ou de toute autre source de chaleur.
- **AVERTISSEMENT !** Veuillez noter qu'un foyer ouvert ou toute autre source de chaleur intense, comme un chauffage électrique ou à gaz, à proximité du produit présente des risques.
- **IMPORTANT :** En montant le porte-couffin, assurez-vous que les orifices prépercés de chaque composant sont alignés et que les vis sont soigneusement insérées dans les orifices avant de les serrer. Les vis doivent être serrées à la main régulièrement. Éviter de trop les serrer pour ne pas endommager le filetage.
- Lorsque le support n'est pas utilisé, il doit être rangé hors de portée des enfants.
- Jetez tous les emballages avant utilisation.
- Éloigner le berceau d'une source directe de chaleur ou d'endroits présentant des fluctuations extrêmes de températures tels que greniers, parois extérieures, ou fenêtres à vitrage simple.
- Le support est conçu pour être utilisé avec un couffin de Moïse en palmier ou en osier ayant une longueur minimale / maximale des bords supérieurs de 730 mm à 835 mm et une largeur minimale / maximale des bords de la base de 300 mm à 330 mm.
- Ce produit est fabriqué à partir de matériaux naturels et peut être affecté par des conditions extrêmement sèches, ou humides.

INSTRUCTIONS DE NETTOYAGE

- Nettoyez avec un chiffon chaud légèrement humide. N'utilisez pas de produits abrasifs ou de détergents agressifs.

DE • Entspricht BS EN 1466:2014.

- Die Sicherheit ihres Kindes liegt in Ihrer Verantwortung.
- **WARNUNG:** Halten Sie den Plastikbeutel von Kindern fern, es besteht Erststickungsgefahr.
- **WARNUNG:** Dieses Produkt ist nur für ein Baby geeignet, das nicht ohne Hilfe sitzen, sich umdrehen und sich nicht auf Händen und Knien hochdrücken kann.
- **WARNUNG:** Nur auf einer festen, horizontalen Ebene und trockenem Untergrund verwenden.
- **WARNUNG:** Lassen Sie keine anderen Kinder unbeaufsichtigt in der Nähe der Babytragetasche / dem Moseskorb und Ständer spielen.
- **WARNUNG:** Nicht verwenden, wenn ein Teil des Ständers zerbrochen oder gerissen ist oder fehlt.
- Verwenden Sie von Green Sheep Group Limited stammende oder genehmigte (Ersatz-)Teile.
- **WARNUNG:** Maximales empfohlenes Gewicht des Kindes 9kg (20lbs).
- **WARNUNG:** Nicht in die Nähe eines offenen Feuers oder einer anderen starken Hitzequelle aufstellen.
- **WARNUNG:** Achten Sie auf Gefahren durch offenes Feuer und andere starke Hitzequellen wie elektrische Heizstrahler, Gasöfen usw. in der Nähe des Tragekorbs.
- **WICHTIG:** Bitte achten Sie beim Zusammenbau des Ständers darauf, dass die vorgebohrten Führungslöcher der einzelnen Komponenten aneinander ausgerichtet sind, und achten Sie vor dem Festziehen der Schrauben darauf, dass diese sorgfältig in die Löcher gesetzt werden. Schrauben regelmäßig per Hand festziehen. Dabei eine Überdrehung vermeiden, die ein Verkanten und Gewindeschäden verursachen könnte.
- Wenn der Ständer nicht benutzt wird, muss er außer Reichweite von Kindern aufbewahrt werden.
- Entsorgen Sie alle Verpackungen vor Gebrauch sicher.
- Bewahren Sie es geschützt vor direkter Wärme und nicht an Orten mit extremen Temperaturschwankungen, wie etwa auf Dachböden, an Außenwänden oder in der Nähe von einfachverglasten Fenstern auf.
- Der Ständer ist für die Nutzung mit einem Palmen- oder Weiden-Moseskorb mit einer Mindest-/Höchstlänge der Oberkante von 730 mm bis 835 mm und einer Breite der Bodenkante von 300 mm bis 330 mm gedacht.
- Dieses Produkt ist aus natürlichen Materialien hergestellt und kann durch extrem trockene oder feuchte Bedingungen beeinträchtigt werden.

REINIGUNGSHINWEISE

- Mit einem warmen, leicht feuchten Tuch reinigen. Keine Scheuermittel oder scharfen Reinigungsmittel verwenden.

PT • Em conformidade com a norma BS EN 1466: 2014.

- É sua responsabilidade garantir a segurança da criança.
- **AVISO:** Por perigo de asfixia, manter o saco de plástico fora do alcance das crianças.
- **AVISO:** O produto é adequado para uma criança que não se consegue manter de pé sem ajuda, rolar ou levantar-se com as mãos e joelhos.
- **AVISO:** Utilizar apenas numa superfície nivelada, firme, horizontal e seca.
- **AVISO:** Não deixar as crianças sem vigilância junto do berço / alcofa e suporte..
- **AVISO:** não utilizar se qualquer parte do berço ou estrutura estiver danificada, rasgada ou em falta.
- Utilize apenas peças de substituição ou com aprovação do Green Sheep Group Limited.
- **AVISO:** Peso máximo recomendado da criança 9kg (20lbs).
- **AVISO:** Não colocar o berço na proximidade de um fogo aberto, ou outra fonte de calor forte.
- **AVISO:** Tenha em atenção o risco de fogo aberto e outras fontes de forte calor, tais como fogos de barras elétricas, incêndios a gás, etc., nas proximidades do produto.
- **IMPORTANTE:** Ao efetuar a montagem, certifique-se de que os orifícios guia pré-furados em cada componente estão alinhados e que os parafusos são colocados cuidadosamente nos orifícios antes de apertar. Aperte manualmente com regularidade todos os parafusos, evitando o aperto excessivo, pois isso pode causar a instalação transversal e danos.
- Quando o suporte não estiver em uso, deve ser armazenado longe do alcance das crianças.
- Eliminar devidamente as embalagens antes de utilizar.
- Armazene longe de calor directo ou de locais com variações extremas de temperatura como sótãos, perto de paredes exteriores ou de janelas com vidro simples.
- O suporte é concebido para utilização com uma alcofa de palma ou vime com um comprimento máximo de 730 mm - 835 mm no topo, e uma largura entre 300 e 330 mm na base.
- Este produto foi fabricado com materiais naturais e pode ser afetado por condições extremamente secas ou húmidas.

INSTRUÇÕES DE LIMPEZA

- Limpe a superfície com um pano ligeiramente humedecido em água tépida. Não utilize produtos abrasivos nem de limpeza agressivos.

