

CONFORMS TO BS EN 1466:2014

Designed in Great Britain  
Made in China

Snüz

# SnüzBasket™

## Moses Basket Stand User Guide

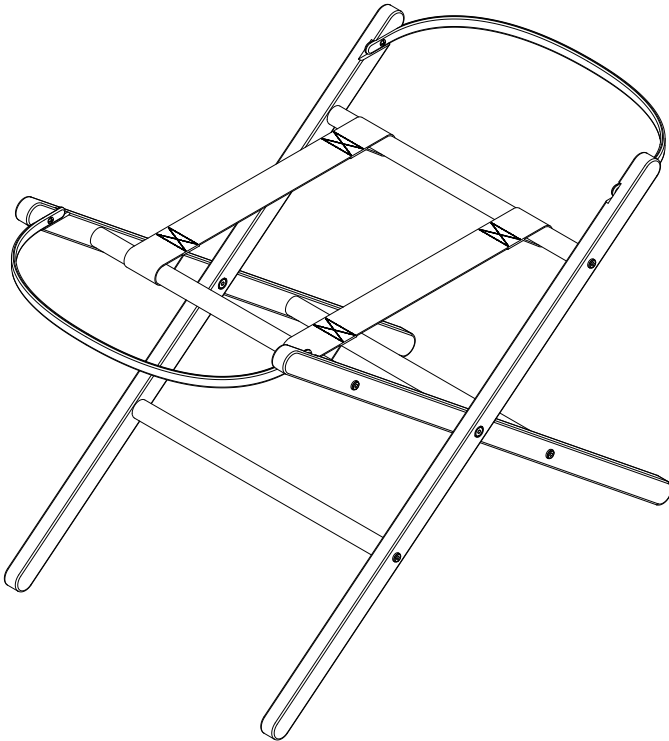

**For any help, assistance or guidance please call the Snüz team.**

**Tel: 0800 145 6536 | +44 (0)1789 734 021 Email: [parts@snuz.co.uk](mailto:parts@snuz.co.uk)**

**General Customer Service: [hello@snuz.co.uk](mailto:hello@snuz.co.uk)**

**[snuz.co.uk](http://snuz.co.uk)**

🇬🇧 **IMPORTANT:** KEEP FOR FUTURE REFERENCE. READ CAREFULLY. 🇩🇪 **WICHTIG:** ZUM ZUKÜNFTIGEN NACHSCHLAGEN AUFBEWAHREN. AUFMERKSAM LESEN.

🇪🇸 **IMPORTANTE:** CONSERVAR PARA FUTURAS REFERENCIAS. LEER CON ATENCIÓN. 🇫🇷 **IMPORTANT :** À CONSERVER POUR CONSULTATION ULTÉRIEURE. LIRE ATTENTIVEMENT. 🇬🇷 **ΣΗΜΑΝΤΙΚΟ:** ΦΥΛΑΞΤΕ ΤΟ ΓΙΑ ΜΕΛΛΟΝΤΙΚΗ ΑΝΑΦΟΡΑ. ΔΙΑΒΑΣΤΕ ΜΕ ΠΡΟΣΟΧΗ.

🇭🇷 **VAŽNO:** ZADRŽATI ZA BUDUĆU UPOTREBU. PROČITATI PAŽLJIVO.

🇳🇱 **BELANGRIJK:** BEWAAR DIT VOOR TOEKOMSTIGE REFERENTIE. LEES AANDACHTIG.

🇵🇹 **IMPORTANTE:** GUARDAR PARA REFERÊNCIA FUTURA. LER CUIDADOSAMENTE. 🇷🇴

**IMPORTANT:** PĂSTRĂȚI PENTRU CONSULTARE ULTERIOARĂ. CITIȚI CU ATENȚIE.

🇸🇦 **تنبيه مهم:** احتفظ بكتيب التعليمات للرجوع إليه في

المستقبل. اقرأه بعناية

# You will need...



30 mins



x 1



SBS012



**a** x2  
PSBS001



**b** x2  
PSBS007

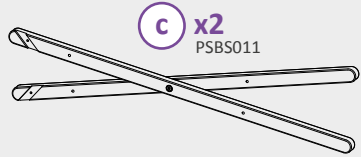

**c** x2  
PSBS011

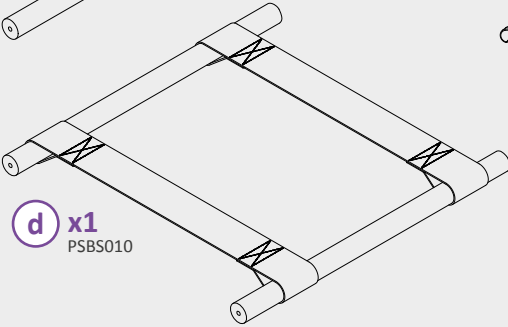

**d** x1  
PSBS010



**e** x8  
PSBS008  
M5x5mm



**f** x4  
PSBS009  
15mm

## ASSEMBLY

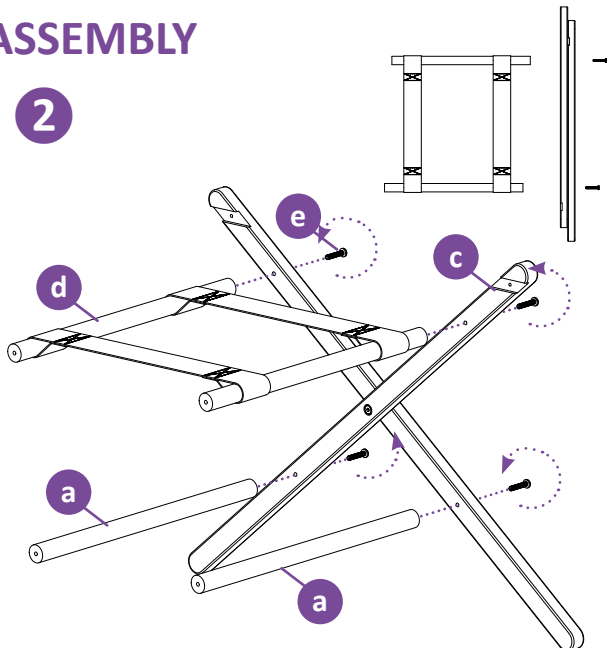
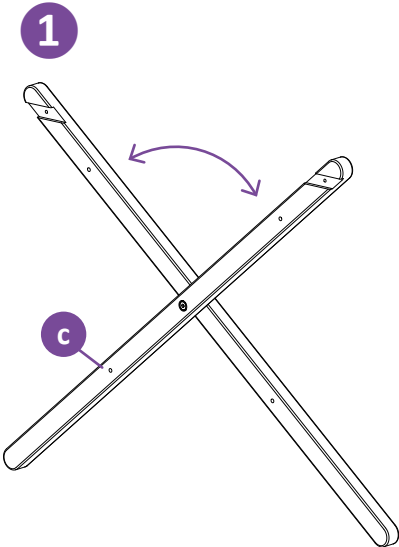

3

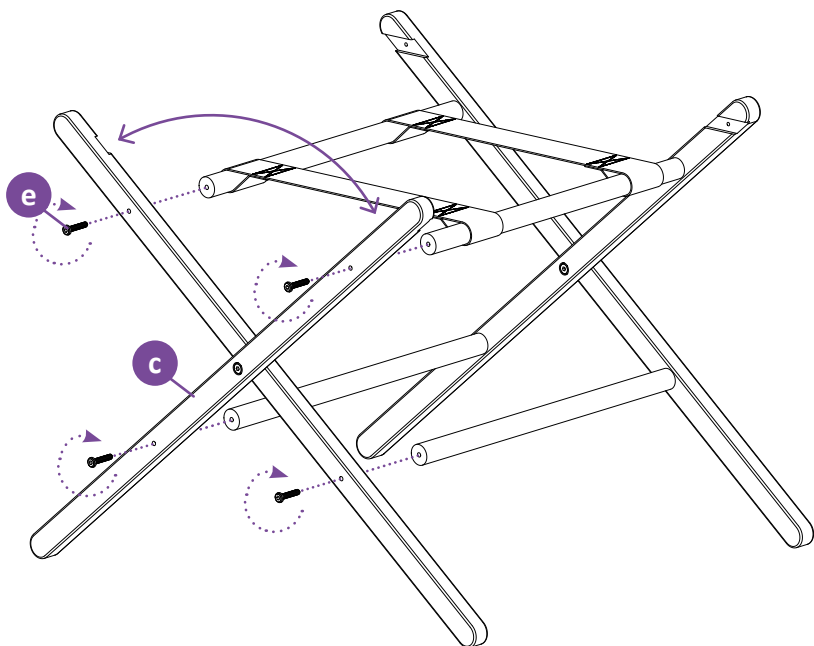

4

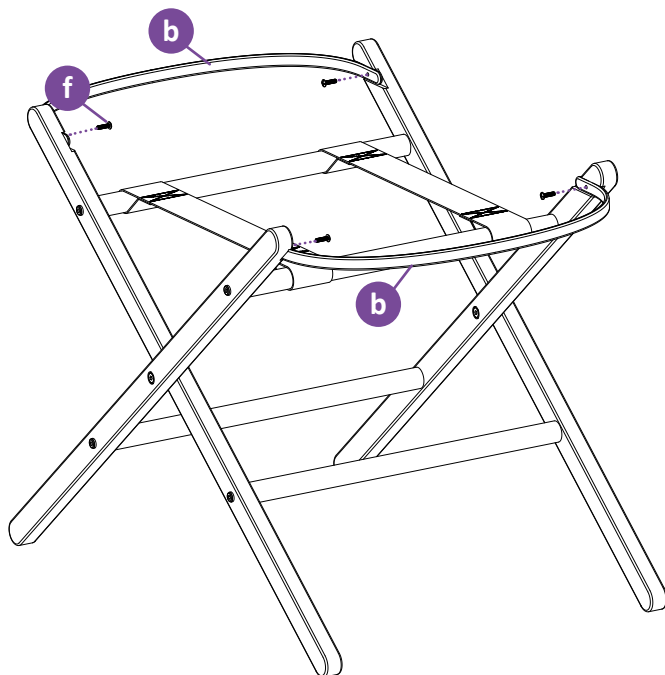

5

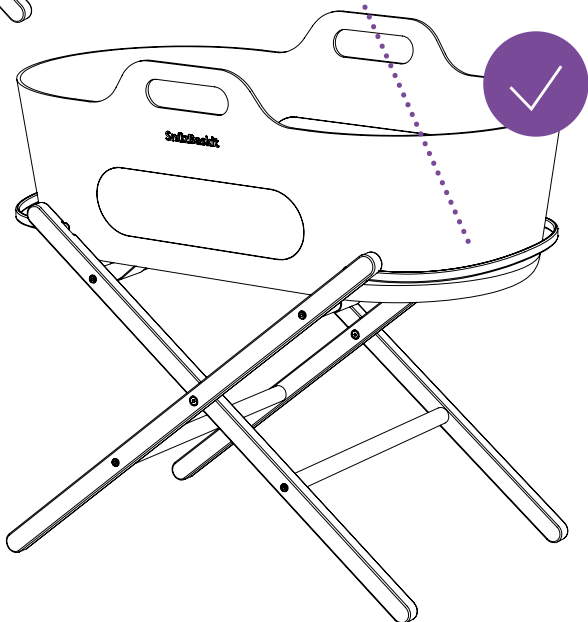
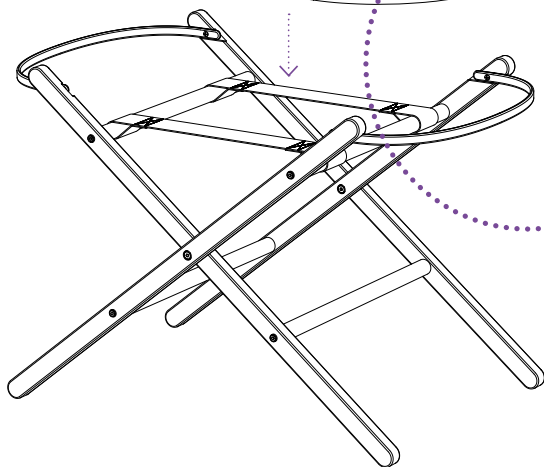
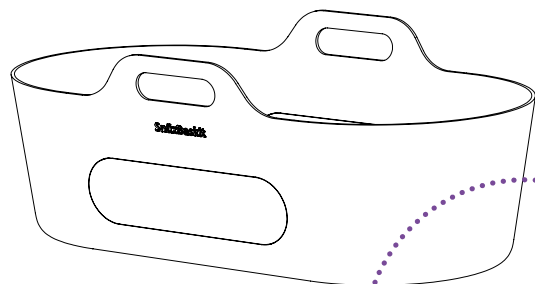

# IMPORTANT SAFETY INFORMATION

EN

Please take the time to carefully read the following warnings and recommendations, which are provided to keep your child safe whilst using the product and maintain safe and proper use.

**REMEMBER: YOUR BABY'S SAFETY IS YOUR RESPONSIBILITY.**

**Suitable for use with the SnüzBasket moses basket only.**

## ASSEMBLY AND USE:

**WARNING!** Do not let other children play unattended near the carry cot / moses basket and stand.

**WARNING!** Do not place near an open fire or other source of strong heat.

**WARNING!** Be aware of the risk of open fire and other sources of strong heat, such as electric bar fires, gas fires etc. in the near vicinity of the product.

**WARNING!** This product is suitable only for a child who cannot sit up unaided, roll over and cannot push itself up on its hands and knees.

**WARNING!** Maximum weight of the child: 9kg (20lbs).

**WARNING!** Only use on a firm, horizontal level and dry surface.

When moving your product, carefully lift into place. Never drag or push the product across the floor as this will cause damage to the joints and could result in failure to the product.

When the stand is not in use, it shall be stored away from children.

Store away from direct heat, or away from places of extreme temperature fluctuations such as roof attics, by outside walls, or near single glazed windows.

## MAINTENANCE AND CLEANING:

**WARNING!** All assembly fittings should always be tightened properly and that fittings should be checked regularly and retightened as necessary.

**WARNING!** Do not use the product if any part is broken, torn, or missing, and use only spare parts supplied or approved by the manufacturer. **DO NOT** substitute parts. Contact Snüz for replacement parts and instructional literature if needed.

1. Regularly hand tighten all screws, avoiding over-tightening as this may cause cross-threading and damage.
2. Take care to ensure that no screws or fixings are loose, as this could endanger a child and they could trap parts of the body or clothing which would pose a risk of strangulation.
3. This product is made using natural materials and may be affected by extremely dry, humid, or damp conditions.
4. Clean with a warm, slightly damp cloth. Do not use abrasives or harsh detergents.

# WICHTIGE SICHERHEITSHINWEISE

DE

Bitte lesen Sie die folgenden Warnhinweise und Empfehlungen sorgfältig durch, damit Ihr Kind während der Verwendung geschützt ist und das Produkt sicher und ordnungsgemäß verwendet werden kann.

**BITTE BEACHTEN SIE FOLGENDES: DIE SICHERHEIT IHRES BABYS LIEGT IN IHRER VERANTWORTUNG.**

**Nur geeignet für den SnüzBasket-Moseskorb.**

## MONTAGE UND VERWENDUNG:

**WARNUNG:** Lassen Sie andere Kinder nicht unbeaufsichtigt in der Nähe des Tragekorbs spielen.

**WARNUNG:** Nicht in die Nähe eines offenen Feuers oder einer anderen starken Hitzequelle aufstellen.

**WARNUNG:** Achten Sie auf Gefahren durch offenes Feuer und andere starke Hitzequellen wie elektrische Heizstrahler, Gasöfen usw. in der Nähe des Tragekorbs.

**WARNUNG:** Dieses Produkt ist nur für ein Baby geeignet, das nicht ohne Hilfe sitzen, sich umdrehen und sich nicht auf Händen und Knien hochdrücken kann.

**WARNUNG:** Höchstgewicht des Babys: 9 kg.

**WARNUNG:** Nur auf festem, waagerechten und trockenen Untergrund verwenden.

Heben Sie das Produkt beim Bewegen vorsichtig an seinen Platz. Ziehen oder schieben Sie das Produkt niemals über den Boden, da dies die Gelenke beschädigt und zu einem Ausfall des Produkts führen kann.

Wenn der Ständer nicht benutzt wird, muss er außer Reichweite von Kindern aufbewahrt werden.

Bewahren Sie es geschützt vor direkter Wärme und nicht an Orten mit extremen Temperaturschwankungen, wie etwa auf Dachböden, an Außenwänden oder in der Nähe von einfachverglasten Fenstern auf.

## WARTUNG UND REINIGUNG:

**WARNUNG:** Alle Montagefittings sollten immer richtig angezogen werden, und die Fittings sollten regelmäßig überprüft und bei Bedarf nachgezogen werden.

**WARNUNG:** Verwenden Sie die Krippe nicht, wenn ein Teil defekt, gerissen ist oder fehlt, und verwenden Sie nur vom Hersteller gelieferte oder zugelassene Ersatzteile. ERSETZEN SIE KEINE Teile. Wenden Sie sich bei Bedarf an Snüz, um Ersatzteile und Anleitungsliteratur zu erhalten.

**1.** Ziehen Sie alle Schrauben regelmäßig von Hand nach, vermeiden Sie jedoch ein zu starkes Anziehen, da dies zum Verkanten des Gewindes und zu Beschädigungen führen kann.

**2.** Achten Sie darauf, dass keine Schrauben oder Befestigungen locker sind, da dies eine Gefahr für ein Kleinkind darstellen könnte sowie Körperteile oder Kleidung eingeklemmt werden könnten, was eine Strangulierungsgefahr darstellen würde.

**3.** Dieses Produkt ist aus natürlichen Materialien hergestellt und kann durch extrem trockene oder feuchte Bedingungen beeinträchtigt werden.

**4.** Mit einem warmen, leicht feuchten Tuch reinigen. Keine Scheuermittel oder scharfen Reinigungsmittel verwenden.

# INFORMACIÓN IMPORTANTE SOBRE SEGURIDAD

ES

Por favor, dedique tiempo a leer detenidamente las siguientes advertencias y recomendaciones, que se proporcionan para mantener la seguridad de su hijo durante el uso del producto y mantener una utilización segura y adecuada.

**RECUERDE: LA SEGURIDAD DE SU BEBÉ ES SU RESPONSABILIDAD.**

**Adecuado para uso únicamente con el cuco para bebés SnüzBasket.**

## MONTAJE Y UTILIZACIÓN:

**ADVERTENCIA:** No deje que otros niños jueguen cerca del capazo / moisés y del soporte sin vigilancia.

**ADVERTENCIA:** No colocar cerca de llamas abiertas u otra fuente de calor fuerte.

**ADVERTENCIA:** Tenga en cuenta el riesgo que supone la presencia de una hoguera o de cualquier otra fuente de calor elevado como calefactores de resistencia, cocinas de gas, etc. en las proximidades del producto.

**ADVERTENCIA:** Este producto solamente es apto para niños que no sean capaces de erguirse sin ayuda, rodar por el suelo ni apoyarse sobre sus pies y manos.

**ADVERTENCIA:** Peso máximo del niño: 9 kg.

**ADVERTENCIA:** Utilícese exclusivamente sobre superficies firmes, niveladas horizontalmente y secas.

Cuando desee cambiar de sitio el producto, levántelo con cuidado hasta alcanzar el lugar deseado. No arrastre o empuje nunca el producto por el suelo, ya que se producirán daños en las juntas, pudiendo ocasionarse fallos en el producto.

Si no va a utilizar un soporte, guárdelo lejos del alcance de los niños.

Almacene lejos de fuentes de calor directo o de lugares con fluctuaciones de temperatura extremas como áticos, paredes externas, o cerca de ventanillas de cristal simple.

## MANTENIMIENTO Y LIMPIEZA:

**ADVERTENCIA:** Todos los accesorios de montaje se deberán apretar correctamente y comprobar de forma regular, reapretándolos en caso necesario.

**ADVERTENCIA:** No utilice la cuna si alguna pieza está rota, desgarrada o si no está presente, y utilice exclusivamente recambios suministrados o aprobados por el fabricante. NO sustituya ninguna pieza. Contacte con Snüz si necesita piezas de recambio o instrucciones.

**1.** Apriete a mano todos los tornillos de forma regular evitando un exceso de fuerza, ya que podrían pasarse de rosca y resultar dañados.

**2.** Asegúrese bien de que ningún tornillo ni accesorio de unión esté flojo, ya que podrían poner en peligro la integridad del niño y podrían engancharse en alguna parte de su cuerpo o su ropa, con el consiguiente riesgo de estrangulamiento.

**3.** Este producto ha sido fabricado empleando materiales naturales, y podría verse afectado si se somete a condiciones extremadamente secas o húmedas.

**4.** Límpiase con un paño ligeramente humedecido con agua tibia. No utilice productos abrasivos ni detergentes fuertes.



# CONSIGNES DE SÉCURITÉ IMPORTANTES

FR

Veillez prendre le temps de lire attentivement les avertissements et recommandations suivants, fournis pour assurer la sécurité de votre enfant lors de l'utilisation du produit et pour garantir une utilisation sûre et correcte.

**SOUVENEZ-VOUS : LA SÉCURITÉ DE VOTRE BÉBÉ EST VOTRE RESPONSABILITÉ.**

**Convient uniquement pour une utilisation avec le panier de Moïse SnüzBaskit.**

## MONTAGE ET UTILISATION :

**AVERTISSEMENT :** Ne pas laisser d'autres enfants jouer sans surveillance à proximité de la nacelle / couffin de Moïse et du support.

**AVERTISSEMENT :** Ne pas installer le porte-couffin à proximité d'un feu ouvert ou de toute autre source de chaleur.

**AVERTISSEMENT :** Veuillez noter qu'un foyer ouvert ou toute autre source de chaleur intense, comme un chauffage électrique ou à gaz, à proximité du produit présente des risques.

**AVERTISSEMENT :** Ce produit convient uniquement à un enfant qui ne peut pas s'asseoir sans aide, se retourner et ne peut pas se relever sur les mains et les genoux.

**AVERTISSEMENT :** Poids maximum de l'enfant : 9 kg.

**AVERTISSEMENT :** Utilisez uniquement sur une surface ferme, horizontale et sèche.

Lorsque vous déplacez votre produit, soulevez-le avec précaution pour le mettre en place. Ne faites jamais glisser ou ne poussez jamais le produit sur le sol, car cela endommagerait les joints et pourrait entraîner une défaillance du produit.

Lorsque le support n'est pas utilisé, il doit être rangé hors de portée des enfants.

Éloigner le berceau d'une source directe de chaleur ou d'endroits présentant des fluctuations extrêmes de températures tels que greniers, parois extérieures, ou fenêtres à vitrage simple.

## ENTRETIEN ET NETTOYAGE :

**AVERTISSEMENT :** Toutes les pièces de fixation doivent toujours être correctement serrées. Vérifiez-les régulièrement pour les resserrer si nécessaire.

**AVERTISSEMENT :** N'utilisez pas le lit si une pièce est cassée, endommagée ou manquante. Utilisez uniquement des pièces de rechange fournies ou approuvées par le fabricant. **NE remplacez PAS les pièces.** Contactez Snüz pour obtenir des pièces de rechange et les notices d'utilisation si nécessaire.

**1.** Les vis doivent être serrées à la main régulièrement. Évitez de trop les serrer pour ne pas endommager le filetage.

**2.** Vérifiez que les vis et pièces de serrage ne sont pas desserrées afin d'éviter tout danger pour l'enfant, qui risquerait de se pincer ou d'accrocher ses vêtements en entraînant un risque d'étranglement.

**3.** Ce produit est fabriqué à partir de matériaux naturels et peut être affecté par des conditions extrêmement sèches, ou humides.

**4.** Nettoyez avec un chiffon chaud légèrement humide. N'utilisez pas de produits abrasifs ou de détergents agressifs.

# ΣΗΜΑΝΤΙΚΕΣ ΠΛΗΡΟΦΟΡΙΕΣ ΓΙΑ ΤΗΝ ΑΣΦΑΛΕΙΑ

GR

**Αφιερώστε λίγο χρόνο για να διαβάσετε προσεκτικά τις παρακάτω προειδοποιήσεις και συστάσεις, οι οποίες παρέχονται για την ασφάλεια του παιδιού σας κατά τη χρήση του προϊόντος και για τη διατήρηση της σωστής και ασφαλούς χρήσης.**

**ΝΑ ΘΥΜΑΣΤΕ: Η ΑΣΦΑΛΕΙΑ ΤΟΥ ΒΡΕΦΟΥΣ ΣΑΣ ΕΙΝΑΙ ΔΙΚΗ ΣΑΣ ΕΥΘΥΝΗ.**

**Κατάλληλο για χρήση μόνο με το βρεφικό λίκνο SnüzBaskit.**

## ΣΥΝΑΡΜΟΛΟΓΗΣΗ ΚΑΙ ΧΡΗΣΗ:

**ΠΡΟΕΙΔΟΠΟΙΗΣΗ:** Μην αφήνετε άλλα παιδιά να παίζουν χωρίς επίβλεψη κοντά στο λίκνο / καλαθούνα και τη βάση.

**ΠΡΟΕΙΔΟΠΟΙΗΣΗ:** Μην το τοποθετείτε κοντά σε ανοιχτή φωτιά ή άλλη πηγή ισχυρής θερμότητας.

**ΠΡΟΕΙΔΟΠΟΙΗΣΗ:** Αποφεύγετε την έκθεση σε γυμνή φλόγα και άλλες ισχυρές πηγές θερμότητας, όπως ηλεκτρικές σόμπες, σόμπες αερίου κ.λπ. που βρίσκονται κοντά στο προϊόν.

**ΠΡΟΕΙΔΟΠΟΙΗΣΗ:** Αυτό το προϊόν είναι κατάλληλο μόνο για βρέφη που δεν μπορούν ακόμη να καθίσουν ή να γυρίσουν στο πλάι χωρίς βοήθεια ή να στηριχθούν στα χέρια και τα γόνατά τους.

**ΠΡΟΕΙΔΟΠΟΙΗΣΗ:** Μέγιστο βάρος παιδιού: 9kg.

**ΠΡΟΕΙΔΟΠΟΙΗΣΗ:** Να χρησιμοποιείτε αποκλειστικά σταθερή, οριζόντια και στεγνή επιφάνεια.

Για να μετακινήσετε το προϊόν, σηκώστε το με προσοχή. Μην τραβάτε ή σπρώχνετε ποτέ το προϊόν επάνω στο δάπεδο, διότι αυτό θα προκαλέσει ζημιά στις συνδέσεις και ενδεχόμενη αστοχία του προϊόντος.

Όταν δεν χρησιμοποιείτε τη βάση, αποθηκευτείτε την μακριά από παιδιά.

Αποθηκεύστε μακριά από εστίες άμεσης θερμότητας, ή σε σημεία με διακυμάνσεις θερμοκρασίας όπως σοφίτες και εξωτερικούς τοίχους, ή δίπλα από υαλότουβλα.

## ΣΥΝΤΗΡΗΣΗ ΚΑΙ ΚΑΘΑΡΙΣΜΟΣ:

**ΠΡΟΕΙΔΟΠΟΙΗΣΗ:** Όλα τα εξαρτήματα συναρμολόγησης πρέπει να σφίγγονται πάντα σωστά, και τα συνδετικά εξαρτήματα πρέπει να ελέγχονται τακτικά και να σφίγγονται ξανά εάν χρειάζεται.

**ΠΡΟΕΙΔΟΠΟΙΗΣΗ:** Μη χρησιμοποιείτε την κούνια εάν κάποιο εξάρτημά της έχει σπάσει, έχει φθαρεί ή λείπει και, να χρησιμοποιείτε μόνο ανταλλακτικά που παρέχονται ή έχουν εγκριθεί από τον κατασκευαστή. ΜΗΝ αντικαθιστάτε τα εξαρτήματα. Εάν χρειάζεστε ανταλλακτικά ή έντυπα οδηγιών, τότε επικοινωνήστε με την Snüz.

1. Σφίγγετε τακτικά όλες τις βίδες με το χέρι, αποφεύγοντας το υπερβολικό σφίξιμο που μπορεί να προκαλέσει «στραβοβίδωμα» και βλάβη.
2. Βεβαιωθείτε ότι δεν υπάρχουν χαλαρωμένες βίδες ή συνδετικά εξαρτήματα, διότι αυτά μπορεί να γίνουν επικίνδυνα για το παιδί, παγιδεύοντας μέρη του σώματός του ή τον ρουχισμό του και δημιουργώντας κίνδυνο στραγγαλισμού.
3. Αυτό το προϊόν κατασκευάζεται από φυσικά υλικά και ενδέχεται να επηρεαστεί από συνθήκες υπερβολικής ξηρασίας, υγρασίας ή διαβροχής.
4. Να το καθαρίζετε με πανί ελαφρώς νοτισμένο με ζεστό νερό. Μη χρησιμοποιείτε ισχυρά απορρυπαντικά ή καθαριστικά τριψίματος.

# VAŽNE SIGURNOSNE INFORMACIJE

HR

**Odvajite vrijeme i pažljivo pročitatte sljedeća upozorenja i preporuke koji su navedeni kako bi vaše dijete bilo sigurno tijekom uporabe proizvoda te kako bi uporaba bila pravilna.**

**IMAJTE NA UMU: SIGURNOST VAŠE BEBE VAŠA JE ODGOVORNOST.**

**Prikladno samo za uporabu s košarom za bebe SnüzBasket.**

## SASTAVLJANJE I UPOTREBA:

**UPOZORENJE:** Ne dopustite drugoj djeci da se igraju bez nadzora u blizini dječjeg krevetića/kolijevke i staka.

**UPOZORENJE:** Ne postavljajte u blizini otvorenog plamena ili drugih izvora snažne topline.

**UPOZORENJE:** Provjerite postoji li opasnost od otvorenog plamena i drugih izvora jake topline, kao što su požari na električnim uređajima, požari uzrokovani plinom itd. u blizini proizvoda.

**UPOZORENJE:** Ovaj je proizvod prikladan samo za dijete koje ne može samostalno uspravno sjediti, prevrnuti se i ne može se osloniti na vlastite ruke i koljena.

**UPOZORENJE:** Maksimalna težina djeteta: 9 kg.

**UPOZORENJE:** Upotrebljavajte samo na čvrstoj, vodoravnoj i suhoj površini.

Prilikom pomicanja proizvoda pažljivo ga podignite na mjesto. Proizvod nikada nemojte gurati ili vući preko poda jer to može uzrokovati oštećenje zglobova te dovesti do kvara proizvoda.

Kada se stalak ne koristi, čuvajte ga dalje od domašaja djece.

Pohranite dalje od izvora direktne topline ili mjesta s ekstremnim temperaturnim promjenama, kao što su krovni tavani, uz vanjske zidove ili u blizini prozora s jednoslojnim staklom.

## ODRŽAVANJE I ČIŠĆENJE:

**UPOZORENJE:** Svi spojevi sklopa uvijek se moraju pravilno zategnuti, a spojeve treba redovito provjeravati i po potrebi ponovno zategnuti.

**UPOZORENJE:** Kolijevku nemojte upotrebljavati ako je bilo koji dio slomljen, poderan ili nedostaje te upotrebljavajte samo rezervne dijelove koje je isporučio ili odobrio proizvođač. NEMOJTE zamjenjivati dijelove. Ako je potrebno, obratite se tvrtki Snüz radi zamjene dijelova i uputa.

**1.** Redovito ručno zategnite sve vijke, čime se sprječava prekomjerno zatezanje koje može dovesti do poprečnog provlačenja i oštećenja.

**2.** Pobrinite se da vijci i spojnice nisu labavi jer to može ugroziti dijete i zahvatiti njegove dijelove tijela ili odjeće, što može predstavljati rizik od davljenja.

**3.** Ovaj je proizvod izrađen od prirodnih materijala i na njega mogu utjecati izrazito suhi i vlažni uvjeti.

**4.** Očistite toplom, lagano vlažnom krpom. Nemojte upotrebljavati abrazivna sredstva ili agresivne deterdžente.

# BELANGRIJKE VEILIGHEIDSINFORMATIE

NL

Neem de tijd om de volgende waarschuwingen en aanbevelingen zorgvuldig door te lezen, die worden verstrekt om uw kind tijdens het gebruik van het product veilig te houden en veilig en correct gebruik te behouden.

**LET OP: DE VEILIGHEID VAN UW BABY IS UW VERANTWOORDELIJKHEID.**

**Alleen geschikt voor gebruik met de SnüzBasket-mozesmand.**

## MONTAGE EN GEBRUIK:

**WAARSCHUWING:** laat andere kinderen niet zonder toezicht spelen in de buurt van de draagmand/wiegmand en standaard.

**WAARSCHUWING:** Plaats het product niet in de buurt van open vuur of een andere sterke hittebron.

**WAARSCHUWING:** houd rekening met het gevaar van open vuur en andere hittebronnen, zoals elektrische kachels, gaskachels etc. in de nabijheid van het product.

**WAARSCHUWING:** dit product is alleen geschikt voor een kind dat nog niet zelfstandig recht op kan zitten of kan omrollen en zichzelf niet kan ondersteunen op handen en knieën.

**WAARSCHUWING:** maximumgewicht van het kind: 9 kg.

**WAARSCHUWING:** maak uitsluitend gebruik van een stevig, horizontaal en gedrukt oppervlak.

Tijdens het verplaatsen van het product, moet u het voorzichtig optillen. Het product mag nooit over de vloer worden getrokken of gedrukt, aangezien dit schade kan veroorzaken aan de verbindingstukken, waar het product defect raakt.

Wanneer de standaard niet in gebruik is, moet deze buiten bereik van kinderen worden opgeborgen.

Niet opbergen in de directe nabijheid van een warmtebron, of in een ruimte met extreme temperatuurschommelingen zoals op een zolder onder het dak, tegen een buitenmuur of in de buurt van een raam met enkele beglazing.

## ONDERHOUD EN REINIGING:

**WAARSCHUWING:** alle montageonderdelen moeten te allen tijde stevig worden bevestigd en alle koppelstukken moeten regelmatig indien nodig opnieuw worden vastgedraaid.

**WAARSCHUWING:** gebruik het ledikant niet indien een onderdeel defect of gescheurd is of ontbreekt en gebruik alleen reserveonderdelen die door de fabrikant zijn geleverd of goedgekeurd. **GEBRUIK GEEN** vervangende onderdelen. Neem indien nodig contact op met Snüz voor de vervanging van onderdelen en instructies.

1. Draai regelmatig alle schroeven stevig aan; vermijd het te stevig vastdraaien, aangezien dit kan leiden tot doordraaien en schade.
2. Zorg ervoor dat er geen schroeven of montageonderdelen los zijn, aangezien dit gevaarlijk kan zijn voor kinderen en lichaamsdelen of kleding hieraan kunnen vasthaken, wat kan leiden tot wurging.
3. Dit product is gemaakt met natuurlijke materialen die mogelijk worden beïnvloed door extreem droge of vochtige omstandigheden.
4. Reinig met een warme, licht vochtige doek. Gebruik geen schuurmiddelen of agressieve schoonmaakmiddelen.

# INFORMAÇÃO IMPORTANTE DE SEGURANÇA

PT

Dedique algum tempo a ler atentamente os seguintes avisos e recomendações, que são fornecidos para manter o seu filho seguro durante a utilização do produto, assim como para manter uma utilização segura e adequada.

## LEMBRE-SE: A SEGURANÇA DO SEU BEBÉ É DA SUA RESPONSABILIDADE.

Adequado apenas para utilizar como cesto Moisés SnüzBasket.

### MONTAGEM E UTILIZAÇÃO:

**AVISO:** Não deixar as crianças sem vigilância junto do berço / alfofa e suporte.

**AVISO:** Não colocar o berço na proximidade de um fogo aberto, ou outra fonte de calor forte.

**AVISO:** Tenha em atenção o risco de fogo aberto e outras fontes de forte calor, tais como fogos de barras elétricas, incêndios a gás, etc., nas proximidades do produto.

**AVISO:** O produto é adequado para uma criança que não se consegue manter de pé sem ajuda, rolar ou levantar-se com as mãos e joelhos.

**AVISO:** Peso máximo da criança: 9 kg.

**AVISO:** Utilizar unicamente sobre uma superfície firme, nivelada e seca.

Ao deslocar o produto, levante cuidadosamente para o seu lugar. Nunca arraste nem empurre o produto, pois causará danos nas juntas e poderá resultar danificar o produto.

Quando o suporte não estiver em uso, deve ser armazenado longe do alcance das crianças.

Armazene longe de calor directo ou de locais com variações extremas de temperatura como sótãos, perto de paredes exteriores ou de janelas com vidro simples.

### MANUTENÇÃO E LIMPEZA:

**AVISO:** Todos os acessórios de montagem devem ser sempre devidamente apertados e verificados com regularidade para voltar a apertar, se necessário.

**AVISO:** Não utilize o berço se uma peça estiver partida, torcida ou ausente, utilize apenas peças fornecidas ou aprovadas pelo fabricante. NÃO substitua peças. Contacte a Snüz para peças sobressalentes e instruções, se necessário.

**1.** Aperte regularmente à mão todos os parafusos, evitando o aperto excessivo para não provocar danos.

**2.** Assegure-se de que não existem parafusos ou fixações soltas que se possam prender a partes do corpo da criança, colocando-a em perigo e expondo-a a um risco de estrangulamento.

**3.** Este produto foi fabricado com materiais naturais e pode ser afetado por condições extremamente secas ou húmidas.

**4.** Limpe a superfície com um pano ligeiramente humedecido em água tépida. Não utilize produtos abrasivos nem de limpeza agressivos.

# INFORMAȚII IMPORTANTE PRIVIND SIGURANȚA

RO

Vă rugăm să citiți cu atenție următoarele avertismente și recomandări, care au rolul de a vă menține copilul în siguranță în timpul utilizării produsului și de a asigura utilizarea sigură și corectă.

**REȚINEȚI: SIGURANȚA BEBELUȘULUI DVS. ESTE RĂSPUNDEREA DVS.**

**Potrivită numai pentru utilizarea cu coșul-landou SnüzBasket.**

## ASAMBLARE ȘI UTILIZARE:

**AVERTISMENT:** Nu lăsați alți copii să se joace nesupravegheați în apropierea coșului/suportului și coșului pentru nou-născuți.

**AVERTISMENT:** Nu așezați lângă un foc deschis sau altă sursă puternică de căldură.

**AVERTISMENT:** Aveți grijă la riscul de foc deschis și alte surse de căldură puternică, precum radiatoare electrice, focuri pe gaz etc. din imediata vecinătate a produsului.

**AVERTISMENT:** Acest produs este adecvat pentru un singur copil care nu poate sta în șezut fără ajutor, nu se poate rostogoli și nu se poate împinge în mâini și genunchi.

**AVERTISMENT:** Greutatea maximă a copilului: 9 kg.

**AVERTISMENT:** Utilizați numai pe o suprafață fermă, orizontală, dreaptă și uscată.

Atunci când mutați produsul, ridicați cu atenție pe loc. Nu trageți și nu împingeți niciodată produsul pe podea, deoarece acest lucru va cauza deteriorarea îmbinărilor și poate conduce la defectarea produsului.

Atunci când nu utilizați suportul, acesta trebuie depozitat într-un loc ferit de accesul copiilor.

Stocați departe de căldură directă, sau locuri cu fluctuații de temperatură extreme cum ar fi poduri, pereți exteriori sau ferestre cu strat unic de geamuri.

## ÎNTREȚINERE ȘI CURĂȚARE:

**AVERTISMENT:** Toate elementele de asamblare trebuie întotdeauna strânse în mod corespunzător, iar elementele trebuie verificate în mod regulat și trebuie strânse din nou, dacă este cazul.

**AVERTISMENT:** Nu utilizați pătuțul în cazul în care orice componentă este ruptă, desprinsă sau lipsește, și folosiți numai componentele furnizate sau aprobate de producător. **NU ÎNLOCUIȚI** componente. Contactați Snüz pentru piese de schimb și documentație cu instrucțiuni, dacă este cazul.

**1.** Strângeți manual în mod regulat șuruburile, evitând strângerea excesivă, deoarece acest lucru poate cauza filetare inversă și deteriorare.

**2.** Aveți grijă să vă asigurați că nu există șuruburi sau elemente slăbite, deoarece aceasta ar putea pune în pericol copilul și ar putea prinde părți ale corpului sau îmbrăcămintea, ceea ce creează un risc de strangulare.

**3.** Acest produs a fost fabricat folosind materiale naturale și poate fi afectat de condiții de mediu extrem de uscate, umede sau cu aburi.

**4.** Curățați cu o lavetă caldă, ușor umedă. Nu utilizați substanțe abrazive sau detergenți duri.

# معلومات السلامة المهمة

AR

يرجى إمضاء بعض الوقت لقراءة التحذيرات والتوصيات التالية بعناية، والتي تتوفر للمحافظة على سلامة طفلك الرضيع أثناء وجوده في مهد والمحافظة على الاستخدام الآمن والملئم.

**تذكر: أنت مسؤول عن سلامة طفلك الرضيع**

**فقط SnüzBasket مناسبة للاستخدام مع حامل**

## الصيانة والتنظيف

**تحذير:** يجب تثبيت جميع ملحقات التجميع بإحكام، كما يجب فحص الملحقات على فترات منتظمة وإعادة ربطها كما يلزم

## التجميع والاستخدام

**تحذير:** لا تدعي الأطفال الآخرين يلعبون دون رقابة بالقرب من سرير الأطفال أو سلة موسى أو الحامل

**تحذير:** لا تضع المنتج على مقربة من نيران مشتعلة أو من مصدر آخر للحرارة الشديد

**تحذير:** تجنب استخدام المهد إذا كان يضم أي أجزاء مكسورة أو ممزقة أو ناقصة، واحرص على استخدام الأجزاء البديلة المتوفرة أو المعتمدة من قبل الجهة المصنعة فقط. لا تستخدم أجزاء بديلة. اتصل بشركة للحصول على الأجزاء البديلة والأدلة التوجيهية Snüz عند الحاجة إليها

**تحذير:** انتبه إلى خطر اللهب المكشوف ومصادر الحرارة القوية الأخرى، مثل الدفايات الكهربائية ودفايات الغاز وما شابه إذا تواجدت بالقرب المنتج

**تحذير:** هذا المنتج مناسب فقط للأطفال الذين لا يمكنهم الجلوس في وضع منتصب بدون مساعدة، ولا يمكنهم التقلب أو دفع أنفسهم للأعلى على اليمين والركبتين

**1. احرص على ربط جميع البراغي يدويًا بصفة منتظمة، وتجنب ربطها بشكل مفرط حتى لا يسبب ذلك اللولبة المتعارضة والتلف**

**تحذير:** الحد الأقصى لوزن الطفل: **9 كيلوجرامات**

**2. توخ الحذر لضمان عدم وجود أي براغي أو أدوات تثبيت مرتخية، لأن ذلك يشكل خطرًا على الطفل ويؤدي إلى احتباس أجزاء من الجسم أو الملابس، وهو ما قد يعرضه لخطر الاختناق**

**تحذير:** يُستخدم فقط على سطح قوي وأفقي وجاف

**3. صنّع هذا المنتج باستخدام مواد طبيعية وقد يتأثر بطروف الجفاف أو الرطوبة أو البلل الشديدة**

عند نقل المنتج، ارفعه بحرص وضعه في المكان المطلوب. وتجنب سحبه أو دفعه على الأرض على الإطلاق لأن ذلك قد يؤدي إلى تلف المفصلات وقد ينجم عنه تلف المنتج

**4. يُنظف المهد بقطعة قماش دافئة ومبللة قليلاً. ولا يجب استخدام المواد الكاشطة أو المنظفات القوية**

في حالة عدم استخدام الحامل، يجب تخزينه بعيدًا عن متناول الأطفال

يجب حفظ المنتج بعيدا عن مصادر الحرارة المباشرة والأماكن التي تواجه تقلبات كبيرة في درجة الحرارة مثل السندرات، الجدران الخارجية، أو قرب النوافذ الزجاجية غير المعزولة



THE QUEEN'S AWARDS  
FOR ENTERPRISE:  
INNOVATION



@snuzuk  
#snuzbasket